

**PRONOMI PERSONALI
SOGGETTO**

1^p.s. **io**

2^p.s. **tu**

3^p.s. **egli, ella, esso, essa,
lui, lei**

1^p.p. **noi**

2^p.p. **voi**

3^p.p. **essi, esse, loro**



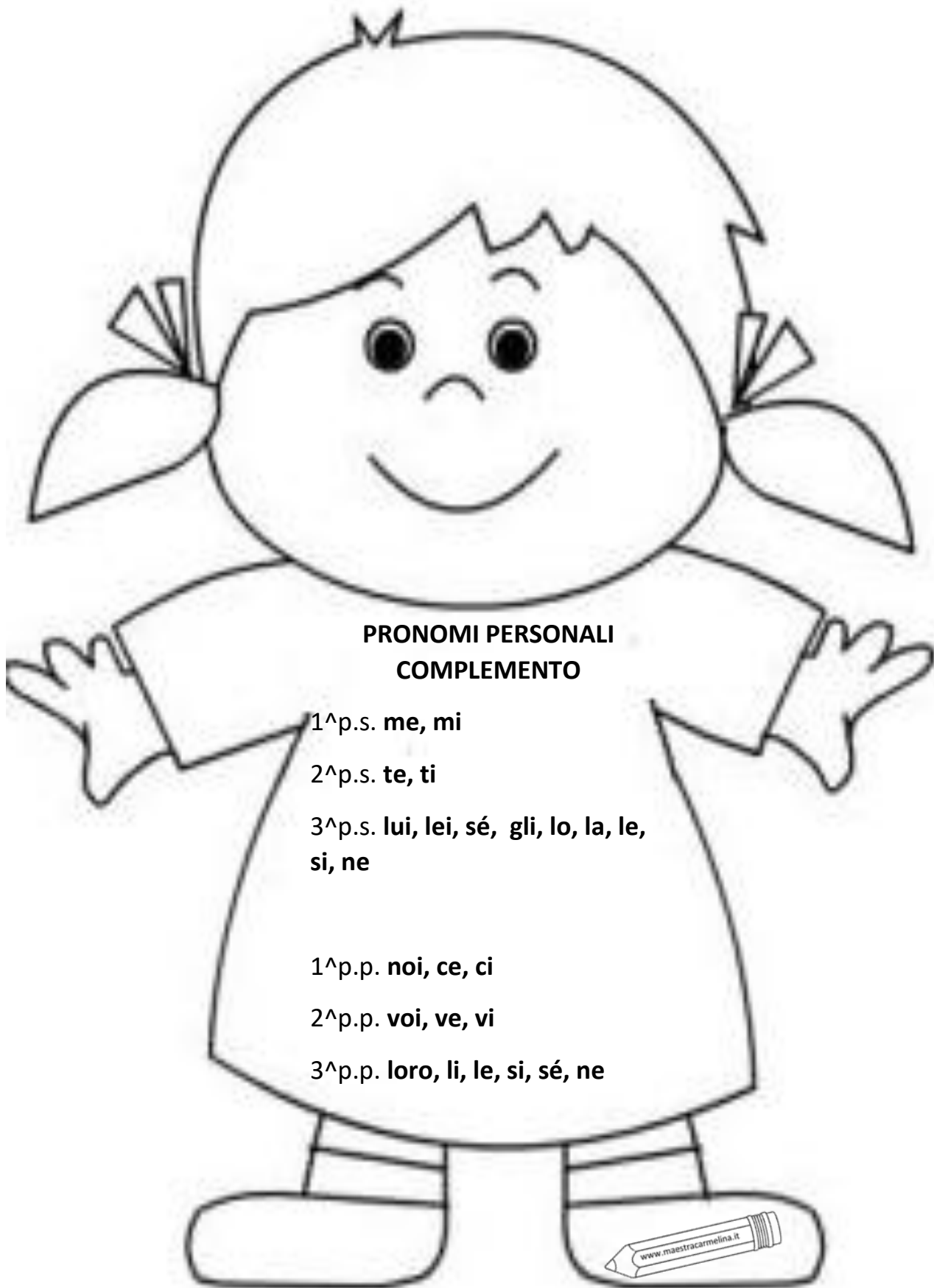

**PRONOMI PERSONALI
COMPLEMENTO**

1[^]p.s. **me, mi**

2[^]p.s. **te, ti**

3[^]p.s. **lui, lei, sé, gli, lo, la, le,
si, ne**

1[^]p.p. **noi, ce, ci**

2[^]p.p. **voi, ve, vi**

3[^]p.p. **loro, li, le, si, sé, ne**



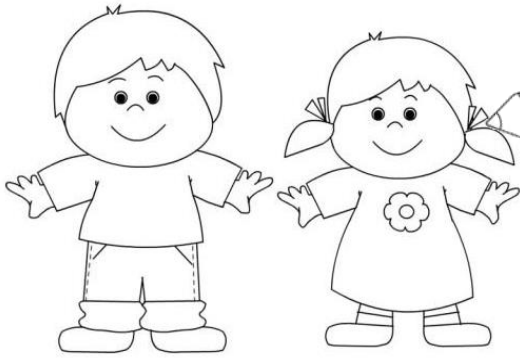

Cerca l'errore e sottolinealo. Poi riscrivi le frasi in modo corretto.

1. Ho trovato una gattina abbandonata e gli ho portato un po' di latte.
2. Tommaso è simpatico e le piace scherzare.
3. Giulia ha incontrato degli amici e gli ha detto di accompagnarla.
4. Ho visto Sara infreddolita e gli ho prestato il mio giacchetto.
5. Quando andrò dal nonno, li porterò il giornale dello sport.
6. Elena mi ha chiesto di giocare con lei, ma gli ho risposto di no.

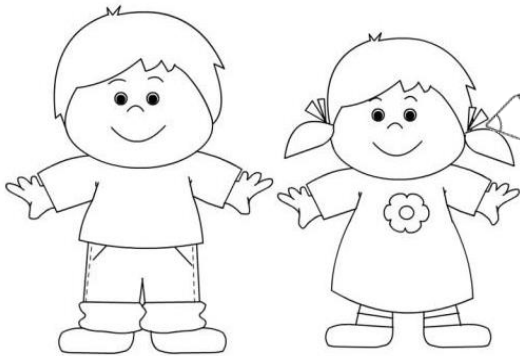

Cerca l'errore e sottolinealo. Poi riscrivi le frasi in modo corretto.

1. Ho trovato una gattina abbandonata e gli ho portato un po' di latte.
2. Tommaso è simpatico e le piace scherzare.
3. Giulia ha incontrato degli amici e gli ha detto di accompagnarla.
4. Ho visto Sara infreddolita e gli ho prestato il mio giacchetto.
5. Quando andrò dal nonno, li porterò il giornale dello sport.
6. Elena mi ha chiesto di giocare con lei, ma gli ho risposto di no.

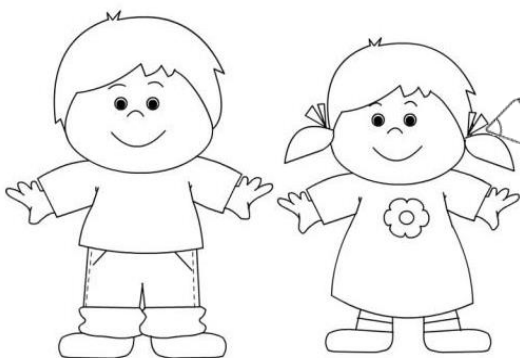

Cerca l'errore e sottolinealo. Poi riscrivi le frasi in modo corretto.

1. Ho trovato una gattina abbandonata e gli ho portato un po' di latte.
2. Tommaso è simpatico e le piace scherzare.
3. Giulia ha incontrato degli amici e gli ha detto di accompagnarla.
4. Ho visto Sara infreddolita e gli ho prestato il mio giacchetto.
5. Quando andrò dal nonno, li porterò il giornale dello sport.
6. Elena mi ha chiesto di giocare con lei, ma gli ho risposto di no.

PARTICELLE PRONOMINALI

I pronomi personali complemento che si trovano prima dei verbi sono forme deboli e vengono chiamate anche **particelle pronominali**, perché sono prive di autonomia. Esprimono solo il complemento oggetto e il complemento di termine.

Sono **mi, ti, lo, gli, la, le, ci, vi, si**.



Riscrivi le frasi sul quaderno usando le particelle pronominali per evitare le ripetizioni.

1. La squadra avversaria è stata molto in gamba; dobbiamo riconoscere alla squadra avversaria il merito della vittoria.
2. Andrea abita vicino a me; porterò io i compiti ad Andrea quando non verrà a scuola.
3. Ho visto Marta davanti alla sua casa e ho chiesto a Marta di venire da me.
4. Conosco Niccolò e Leonardo perché incontro Niccolò e Leonardo a scuola.
5. Abbiamo già fatto la ricerca di geografia; mercoledì leggeremo la ricerca alla maestra.

PARTICELLE PRONOMINALI

I pronomi personali complemento che si trovano prima dei verbi sono forme deboli e vengono chiamate anche **particelle pronominali**, perché sono prive di autonomia. Esprimono solo il complemento oggetto e il complemento di termine.

Sono **mi, ti, lo, gli, la, le, ci, vi, si**.

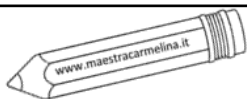

Riscrivi le frasi sul quaderno usando le particelle pronominali per evitare le ripetizioni.

1. La squadra avversaria è stata molto in gamba; dobbiamo riconoscere alla squadra avversaria il merito della vittoria.
2. Andrea abita vicino a me; porterò io i compiti ad Andrea quando non verrà a scuola.
3. Ho visto Marta davanti alla sua casa e ho chiesto a Marta di venire da me.
4. Conosco Niccolò e Leonardo perché incontro Niccolò e Leonardo a scuola.
5. Abbiamo già fatto la ricerca di geografia; mercoledì leggeremo la ricerca alla maestra.

GLI si unisce a **LO, LA, LI, LE, NE** e forma

GLIELO, GLIELA, GLIELI, GLIELE, GLIENE

che sono **forme pronominali**



Sostituisci i pronomi evidenziati con GLIELO, GLIELA, GLIELI, GLIELE, GLIENE

1. Ho preparato i compiti per Fatima. **Li** porteresti a **lei** per favore?
2. Elbi ha dimenticato il suo zaino. **Lo** porteresti a **lui**?
3. Per sbaglio ho preso le sue penne. **Le** riporterò domani a **lei**.
4. Ho portato dei fogli a Emanuele, ma a **lui** servono di più di **essi**.
5. Ho parlato a Jacopo della nostra idea; domani spiegherò a **lui** i dettagli di **essa**.
6. Tommaso ha scordato i suoi occhiali; **li** porterò a **lui** stasera.

GLI si unisce a **LO, LA, LI, LE, NE** e forma

GLIELO, GLIELA, GLIELI, GLIELE, GLIENE

che sono **forme pronominali**



Sostituisci i pronomi evidenziati con GLIELO, GLIELA, GLIELI, GLIELE, GLIENE

1. Ho preparato i compiti per Fatima. **Li** porteresti a **lei** per favore?
2. Elbi ha dimenticato il suo zaino. **Lo** porteresti a **lui**?
3. Per sbaglio ho preso le sue penne. **Le** riporterò domani a **lei**.
4. Ho portato dei fogli a Emanuele, ma a **lui** servono di più di **essi**.
5. Ho parlato a Jacopo della nostra idea; domani spiegherò a **lui** i dettagli di **essa**.
6. Tommaso ha scordato i suoi occhiali; **li** porterò a **lui** stasera.

PRONOMI PERSONALI

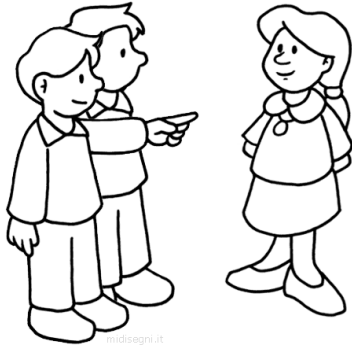

Non **le** regalo niente!

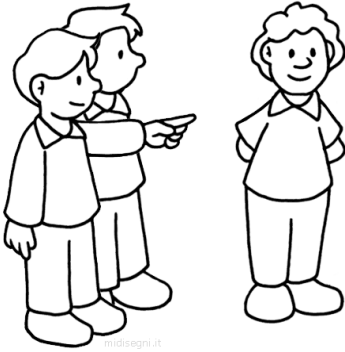

Non **gli** regalo niente!

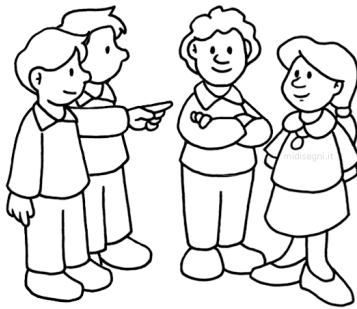

Non regalo **loro** niente!



PRONOMI PERSONALI

SOGGETTO O
COMPLEMENTO?



PRONOMI PERSONALI

SOGGETTO O
COMPLEMENTO?



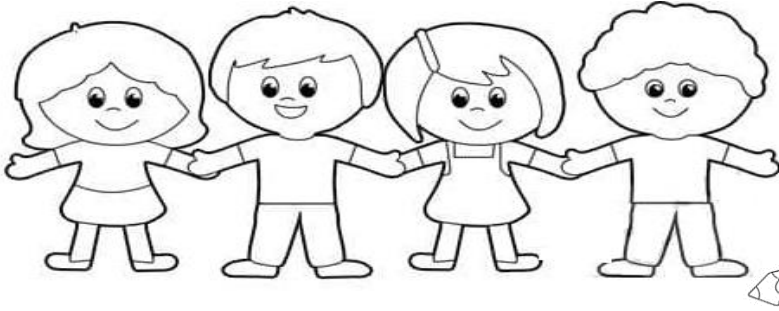

Ora
correggiamo
noi!

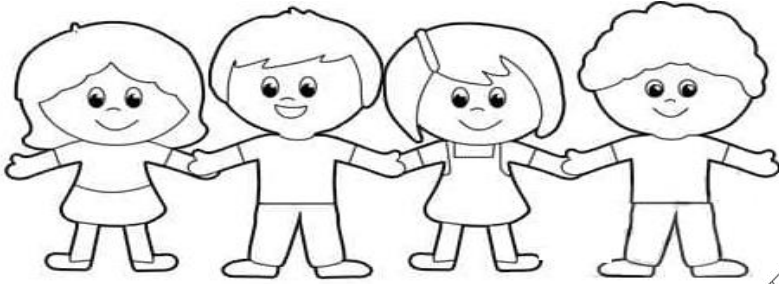

Ora
correggiamo
noi!



ARTICOLI O PRONOMI?

ARTICOLI O PRONOMI?

QUALE COMPLEMENTO?



Scopri di quali complementi si tratta. Quando è necessario trasforma il pronome.

Vorrei raccontar**le** la mia avventura.

.....

.....

Vai dal nonno e portag**li** gli occhiali.

.....

.....

Gli ho chiesto di portare il pane.

.....

.....

Lo chiamo subito.

.....

.....



Sono andato al mare
con lei.

.....

.....

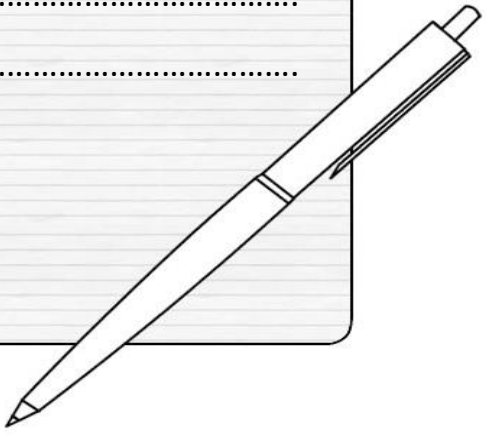

Gli ho spiegato il
problema.

.....

.....

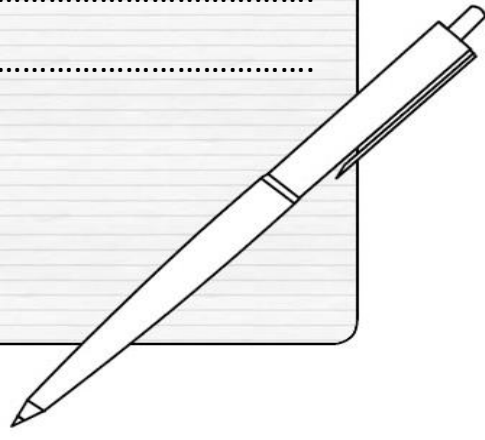

Ci siamo dimenticati **di**
lui.

.....

.....

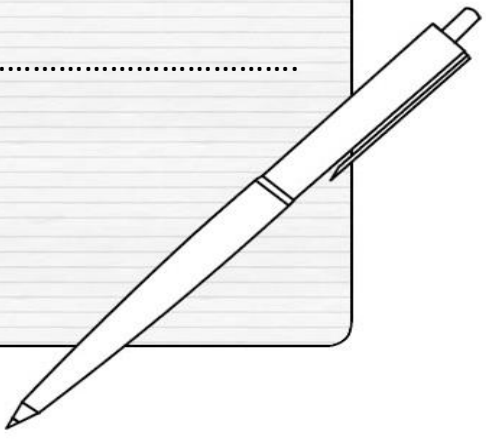

Ti ascolto volentieri.

.....

.....

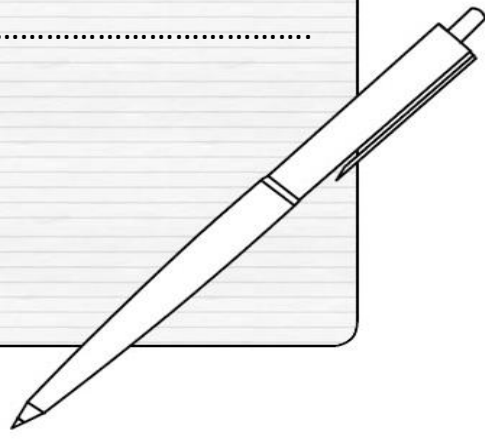

Ale ha un cagnolino. **Lo**
porta spesso fuori.

.....

.....

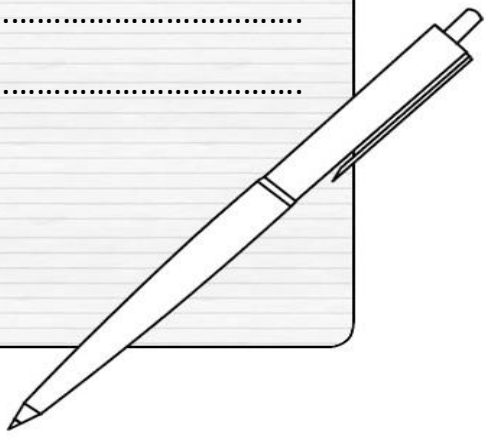

Ema non **le** vuole
svelare il suo segreto.

.....

.....

